

## Art.: 71012 Purgador Automático de Aire Automatic Air Vent

### Características

1. Cuerpo en latón CW617N según UNE-EN 12165.
2. Sistema de purga mediante boya.
3. Tapón en latón.
4. Construcción de boya en polietileno (PE).
5. Junta de estanquidad en EPDM.
6. Extremo roscado macho según ISO 228.
7. Presión máxima de trabajo 10 bar.
8. Temperatura máxima 110 °C.

### Features

1. Body in CW617N brass according to UNE-EN 12165.
2. Air vent system by means of buoy.
3. Brass plug.
4. Buoy construction in polyethylene (PE).
5. Sealing joint in EPDM.
6. Threaded male end according to ISO 228.
7. Max. working pressure 10 bar.
9. 8. Max. temperature 110 °C.

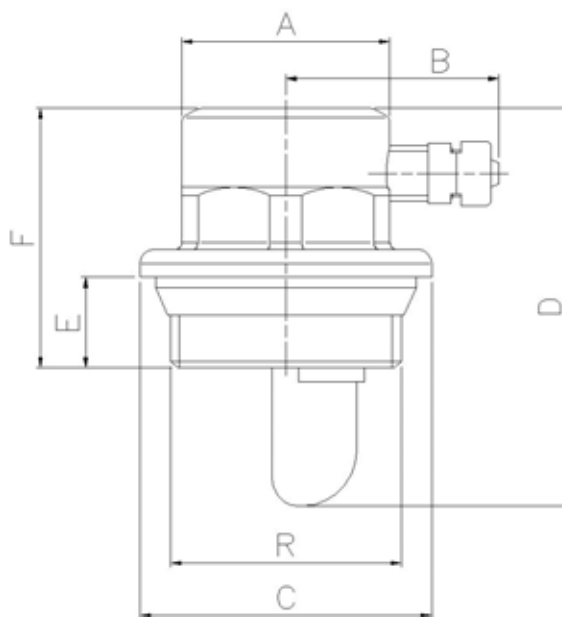

Ref.	Medida / Size R	Dimensiones / Dimensions (mm)						Peso / Weight (g)
		A (hexagonal)	B	ØC	D	E	F	
71012 06 02	G1" (rosca dcha. / right thread)	30	30,5	42	57,5	12,5	46,5	100
71012 06 13	G1" (rosca izq. / left thread)	30	30,5	42	57,5	12,5	46,5	100

## Indicaciones

Los gases pueden provocar numerosos problemas en sistemas de climatización y calefacción, como la corrosión, deposiciones, ruidos, mala circulación, así como la disminución de la potencia térmica. La mayor parte proceden del aire atmosférico (oxígeno y nitrógeno), pero otros aparecen igualmente durante el ciclo de calefacción (CO<sub>2</sub>, hidrógeno, amoníaco y metano, entre otros).

El purgador automático extrae el aire y gases acumulados en estas instalaciones durante el proceso de llenado de la instalación y facilita la aportación de aire al interior de la misma durante el proceso de vaciado, así como la purga de aire en cada emisor térmico.

La purga no se realiza cuando hay circulación del fluido y el purgador está instalado directamente sobre conductos. En estas condiciones el fluido debe permanecer en reposo para que la purga sea efectiva.

La instalación del purgador debe ser efectuada por personal técnico cualificado según la normativa vigente.

## Instructions

Gases can bring many troubles in the heating & air conditioning installations, as the corrosion, deposits, noises, bad circulation, just like thermal power drop. Most come from the atmospheric air (oxygen and nitrogen), but others appears during the heating cycle (CO<sub>2</sub>, hydrogen, ammonia and methane, among others).

The automatic air vent remove air and accumulate gases in these installations during the fill in process and insert the air inside during the empty process, and also the air purge at any radiator.

The purge can not be made when fluid flows and air vent is installed directly over the pipe line. In this condition the fluid must remain to stand for an effective purge.

Air vent installation must be made by qualified technical staff according the current standards.